

Flächenübersicht		
Parzelle	Fläche	
4		737 m ²
5		623 m ²
6		715 m ²
12		848 m ²
13		814 m ²
14		644 m ²
15		529 m ²
16		577 m ²
Privatfläche		5.487 m ²
Verkehrsfläche		1.536 m ²
Öffentliche Grünfläche		2.278 m ²
Fläche für Ausgleich		2.320 m ²
Gesamtfläche		<u>11.621 m²</u>

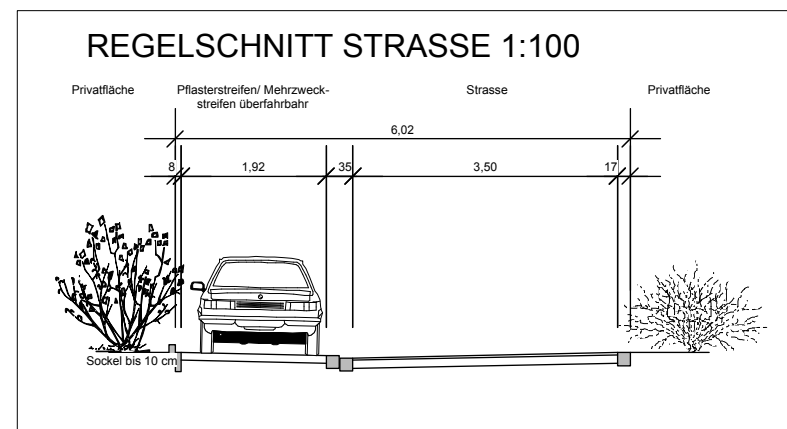
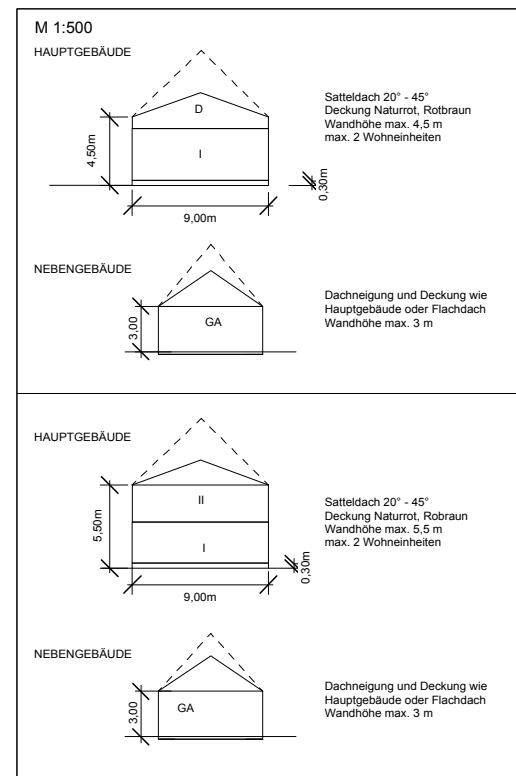

A. Planzeichen

WA	Wohngebiet allgemein	---	vorgeschl. Grundstücksteilung		Ausgleichsfläche A1
I + D II	Zahl der Vollgeschosse als Höchstgrenze	---	Baugrenze		Pflanzabstandsfläche zur Straße
0,35	Grundflächenzahl GRZ		öff. Verkehrsfläche		Flurkarte Bestand
0,5	Geschoßflächenzahl GFZ		öff. Verkehrsfläche Pflasterstreifen/ Parken		Höhenlinien
O	offene Bauweise		öff. Grünfläche		Geltungsbereich
	Einzelhäuser		private Grünfläche		Parzellennummer
	Gebäude Bestand		zu pflanzender Baum / Strauch auf öffentlichen Flächen	44/1	Flurnummer
	Wohngebäude neu mit Garage		zu pflanzender Baum / Strauch auf privaten Flächen		Umgrenzung von Flächen für Maßnahmen zum Schutz, Pflege und Entwicklung von Natur und Landschaft

Bestandsplan mit Luftbild M 1:3000

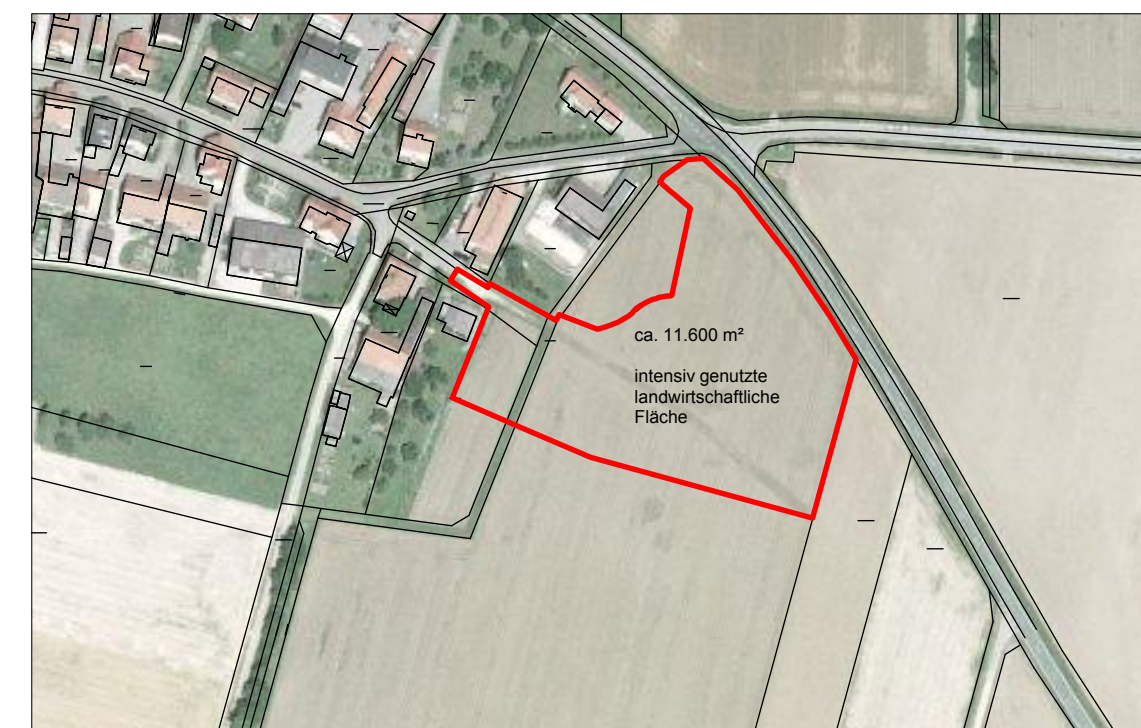

BEBAUUNGSPLAN RÖCKENHOFEN "ZUM SPITZGARTEN" M 1:1.000



STADT GREDDING

BEBAUUNGSPLAN Nr. 38 WOHNGEBIET "ZUM SPITZGARTEN" IN RÖCKENHOFEN



M 1 : 1.000

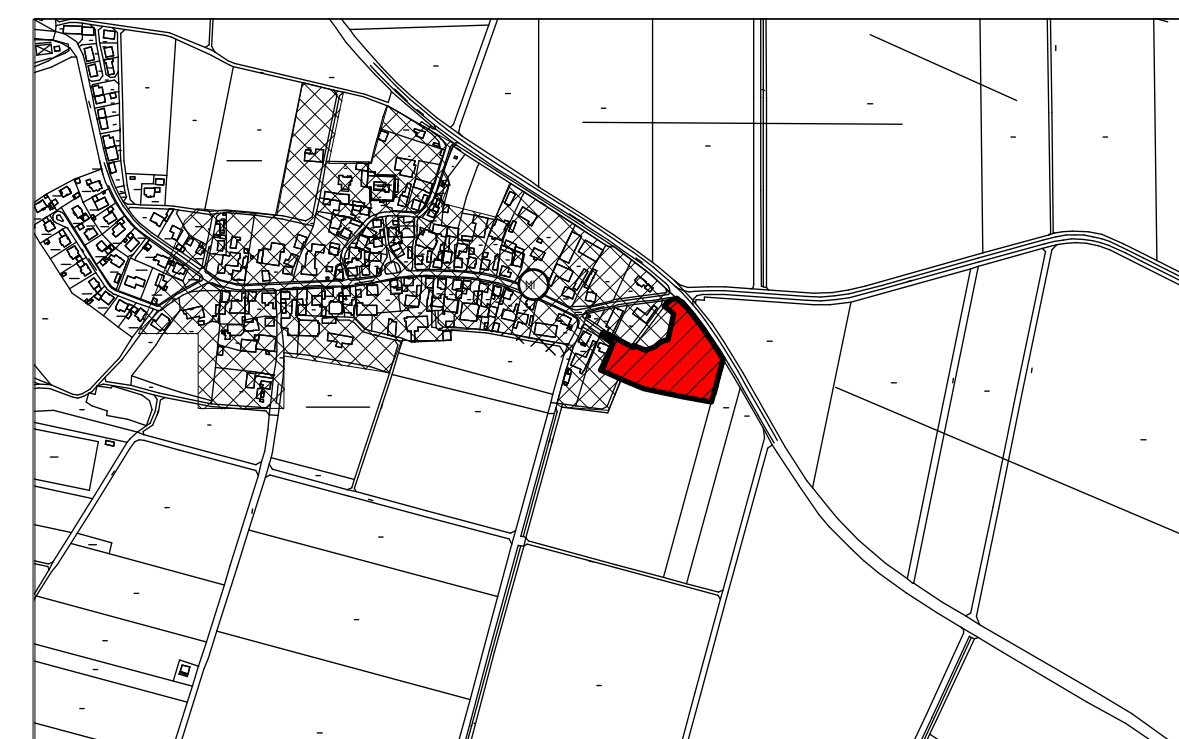

Übersichtsplan M 1:10.000

PLANUNG:

ARCHITEKTURBÜRO KÜHNLEIN
MICHAEL KÜHNLEIN * DIPL. ING. ARCHITEKT TEL. (08462) 94 13 - 0 * FAX (08462) 94 13 33
SOLLNRIESBACHERSTR. 4 INFO <http://www.architekturbuero-kuehnlein.de>
9 2 3 3 4 BERCHING E-MAIL info@architekturbuero-kuehnlein.de

Berching, 22.02.2013

Gezeichnet: Lemm